

KARTA INFORMACYJNA PRODUKTU

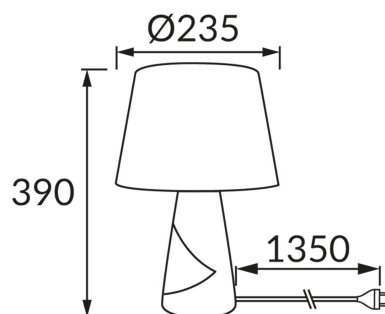

INFORMACJE PODSTAWOWE

Nazwa produktu:	MAGDA E27 SILVER / GREY
Indeks Ideus:	03962
Kod kreskowy EAN:	5901477339622
Kolor:	Srebrny/szary
Materiał:	Ceramika, stal nierdzewna, tkanina wzmocniana tworzywem
Wysokość:	390 mm
Szerokość:	235 mm
Głębokość:	235 mm
Opakowanie zbiorcze:	6 szt.

PARAMETRY PRODUKTU

Zasilanie:	220-240V 50/60Hz
Moc:	max 40 W
Rodzaj trzonka:	E27
Dedykowane źródło światła:	światłówka/LED
	Możliwość wymiany źródła światła
	Włącznik
Możliwość regulacji kierunku świecenia:	Nie
Klasa ochrony przed porażeniem elektrycznym:	2
Stopień odporności na wnikanie ciał stałych i wilgoci:	IP20
	Do zastosowania wewnątrz
CE	Deklaracja zgodności